



## Yale **ERGO 360<sup>®</sup> UT** *Utility!*

### Handhebelzug mit Fangvorrichtung

#### Tragfähigkeit 1.500 - 9.000 kg

Der Yale **ERGO 360<sup>®</sup> UT** definiert die Welt der Hebezeuge nun auch für den Freileitungsbau neu; die patentierte, automatisch wirkende Fangvorrichtung erhöht die Anwendungssicherheit erneut.

Auch hier ermöglichen die ergonomische und sicherheitsfördernde Gestaltung des Gerätes und der revolutionäre, patentierte Handhebel ein effizientes Arbeiten in jedem beliebigen Winkel, bei Hub- und Zugsanwendungen.

#### Ausstattung und Verarbeitung

##### **AUTOMATISCH WIRKENDE FANGVORRICHTUNG**

Der Yale **ERGO 360<sup>®</sup> UT** verfügt über eine einzigartige, automatisch verriegelnde Fangvorrichtung zur Vermeidung eines plötzlichen Lastabsturzes (patentiert). Sie gewährleistet eine permanente Überwachung und ist sowohl während der Bedienung, als auch während inaktiven Phasen ohne Zutun des Bedieners aktiv.

Im Notfall, also nach Ausfall der Betriebs-/Lastdruckbremse und dem daraus folgenden Überschreiten einer festgelegten Geschwindigkeit, wird die Fangvorrichtung automatisch aktiviert. Sie fängt die Last sicher ab und verhindert somit die Entstehung größerer dynamischer Kräfte, die weitergehende Beschädigungen verursachen könnten. Durch eigensicheres Design verbleibt das Gerät auch im Falle eines Fehlers (z.B. festgerostete Sperrhaken, gebrochene Federn oder sonstige Einflüsse wie Grundkorrosion oder Schmutz) im sicheren Zustand.

##### **EXZELLENTER KORROSIONSSCHUTZ**

Ein für Außenanwendungen optimiertes Gehäuse (u. a. seitliche Wasserablauföffnungen) verhindert stehendes Wasser und den Einfluss von Feuchtigkeit bei extremen Bedingungen (z.B. Regen, Tag-/Nacht Temperaturunterschiede). Außenliegende Bauteile wie z.B. die Lastkettenführung und der Kettenstreifer sind verzinkt. Ebenso sind einige der innenliegenden beweglichen Teile wie z.B. die Antriebswelle, die Sperrklinken, das Lastkettenrad und das Sperrrad MKS beschichtet (Zinklamellenbeschichtung).

#### Optional

##### **KETTENSTOPPER & KETTENKLAUE\***

Optional können die Geräte mit unserem bewährten und geprüften YKST Kettenstopper oder der KKL Kettenklaue ausgestattet werden (sollte das Gerät unter Last für längere Zeit unbeaufsichtigt bleiben!)

\*Die Verwendung richtet sich nach den länderspezifischen Vorschriften.



### PATENTIERT **AUTOMATISCH WIRKENDE FANGVORRICHTUNG**

#### **ENTWICKELT FÜR OPTIMALEN EINSATZ UND SICHERHEIT**

in Anlehnung an EN 1808 - Sicherheitsanforderungen an  
hängende Personenaufnahmemittel, 8.9.2

### In Zusammenarbeit mit der BGHM Berufsgenossenschaft Holz und Metall und der BGETEM Energie Textil Elektro Medienerzeugnisse

#### Auszug Stellungnahme BGETEM:

"Hiermit wird bestätigt, dass die integrierte Fangvorrichtung im Handhebelzug Yale **ERGO 360<sup>®</sup> UT** organisatorische Maßnahmen wie z.B. den parallelen Einsatz mehrerer Geräte, das zusätzliche Einbringen von Anschlagmitteln oder den Einsatz und das Nachsetzen eines zusätzlichen Kettenstoppers, obsolet macht.

Nach dem S-T-O-P Prinzip stellt die zusätzliche Fangvorrichtung eine technische Lösung dar, die höherwertig ist, als die bislang eingesetzten organisatorischen Lösungen."

allseitige Ablauföffnungen  
im Gehäuse verhindern  
stehendes Wasser  
und Feuchtigkeit

# Yale **ERGO 360° UT** *Utility!*

automatisch wirkende  
Fangvorrichtung

Knopf zum voll-  
ständigen Rückstellen  
der Fangvorrichtung

Indikator zur  
Richtungsanzeige

patentierter Klappgriff

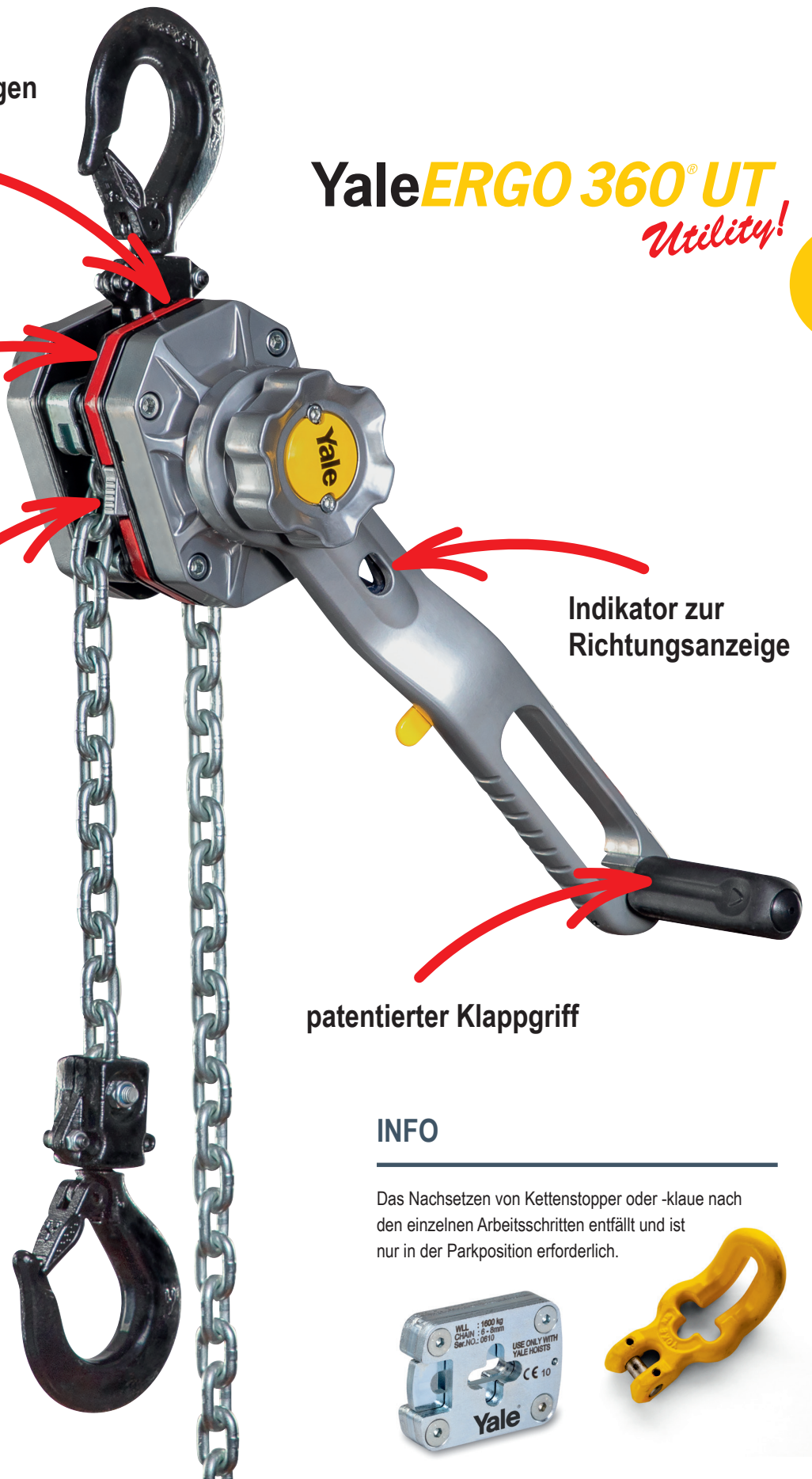

## INFO

Das Nachsetzen von Kettenstopper oder -klaue nach den einzelnen Arbeitsschritten entfällt und ist nur in der Parkposition erforderlich.





## AUFBAU & FUNKTIONSWEISE DER AUTOMATISCHEN FANGVORRICHTUNG

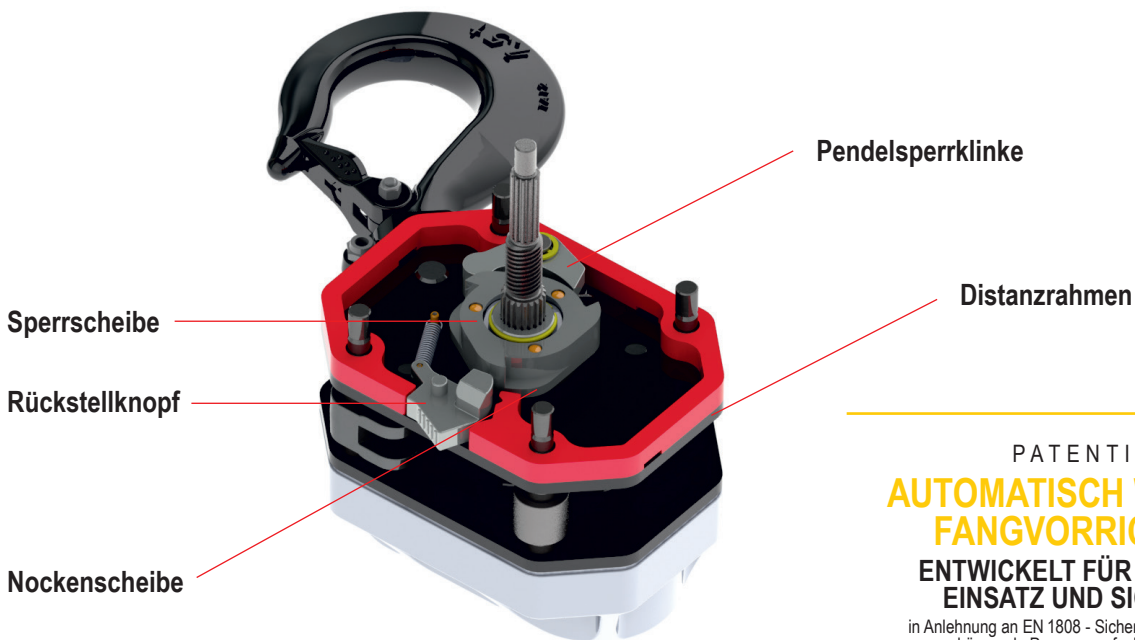

PATENTIERT  
**AUTOMATISCH WIRKENDE  
 FANGVORRICHTUNG**  
 ENTWICKELT FÜR OPTIMALEN  
 EINSATZ UND SICHERHEIT

in Anlehnung an EN 1808 - Sicherheitsanforderungen an  
 hängende Personenaufnahmemittel, 8.9.2

### ANFORDERUNGEN AN DIE REDUNDANTE FANGVORRICHTUNG in Anlehnung an EN 1808 - Sicherheitsanforderungen an hängende Personenaufnahmemittel, 8.9.2

- sie muß bei Geschwindigkeiten über 0,5 m/s selbsttätig eingreifen
- der max. Anhalteweg darf 500 mm nicht überschreiten
- sie muss rückstellbar sein
- sie muss geprüft werden können
- Heben muss jederzeit möglich sein

### FUNKTION NORMALBETRIEB

#### Geschwindigkeit < 0,5 m/s

Die Pendelsperrklinke fährt kontinuierlich an den Konturen von Nocken- und Sperrscheibe entlang.

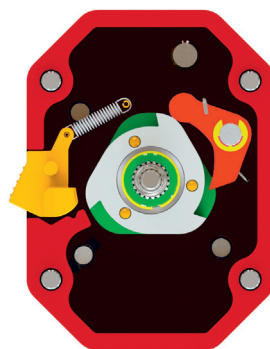

### FUNKTION FANGEN

#### Geschwindigkeit > 0,5 m/s

Sobald die Geschwindigkeit 0,5 m/s übersteigt, greift die Pendelsperrklinke in die Sperrscheibe und fängt die Last sicher ab.

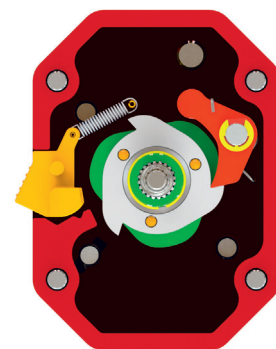

## INFO

In allen Fällen wird die Last beim Überschreiten von 0,5 m/s sicher gefangen.

Geschwindigkeiten unter 0,5 m/s (entspricht ca. 2 km/h) sind nach EN 1808 nicht sicherheitsrelevant.

Umfangreiche Korrosionsschutzmaßnahmen der Einzelkomponenten gewährleisten die ordnungsgemäße Funktion der Fangvorrichtung auch bei längerem Einsatz unter ungünstigen Witterungsbedingungen.

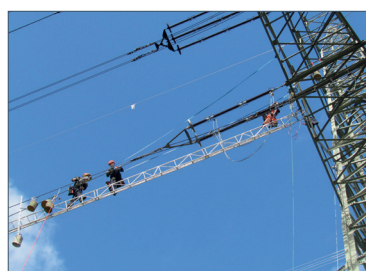

Freileitungsbau



Antennenbau

**Technische Daten YaleERGO 360<sup>®</sup> UT**

Modell	Art-Nr.	Tragfähigkeit kg	Anzahl der Kettenstränge	Ketten- abmessungen d x t in mm/ Ausführung	Hub bei einer Hebelumdrehung mm	Hubkraft bei Nennlast daN	Hubkraft bei Nennlast mit Kurbel daN	Gewicht bei Normalhub (1,5 m) kg
YaleERGO 360 UT 1500	192069625	1.500	1	7,1 x 21 - T	21,7	31	24	9,8
YaleERGO 360 UT 3000	192069671	3.000	1	10 x 28 - V	20,1	43	35	18,1
YaleERGO 360 UT 6000	192071416	6.000	2	10 x 28 - V	10,1	46	37	29,8
YaleERGO 360 UT 9000	192083321	9.000	3	10 x 28 - V	6,7	50	41	50,4

**Abmessungen YaleERGO 360<sup>®</sup> UT**

Modell	YaleERGO 360 UT 1500	YaleERGO 360 UT 3000	YaleERGO 360 UT 6000	YaleERGO 360 UT 9000
A min., mm	375	445	563	695
B, mm	26	37	45	68
C, mm	31	40	47	68
D, mm	21	28	35	50
E, mm	327	377	377	377
F, mm	300	350	350	350
G, mm	51	57	71	116
H, mm	96	123	162	199
J, mm	147	180	233	315
K, mm	69	86	86	86
L, mm	124	136	136	136
M, mm	193	222	222	222
N mm	30	30	30	30
O, mm	120	120	120	120
P, mm	287	314	314	314

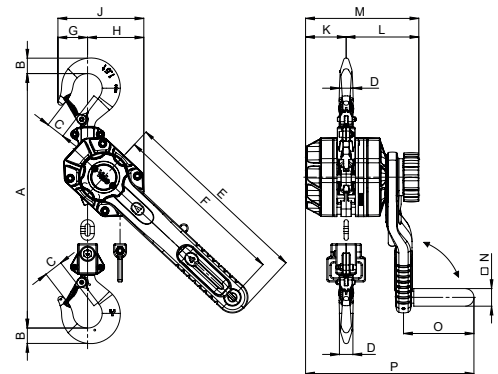

YaleERGO 360<sup>®</sup> UT, 1.500 - 3.000 kg, einsträngig

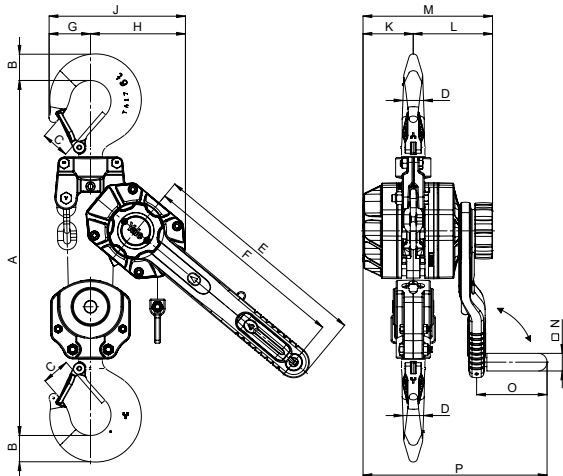

YaleERGO 360<sup>®</sup> UT, 6.000 kg, zweisträngig

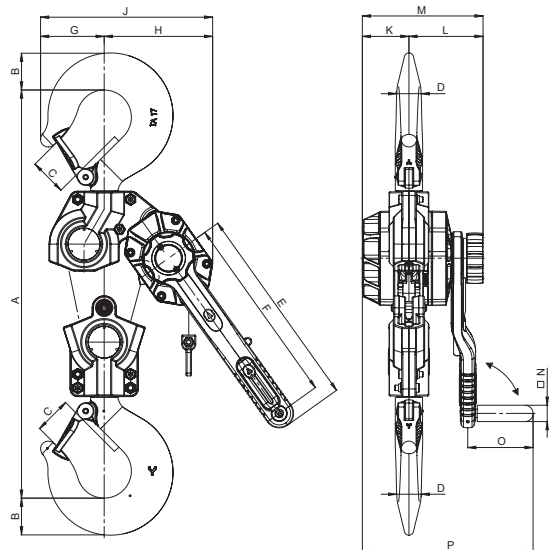

YaleERGO 360<sup>®</sup> UT, 9.000 kg, dreisträngig



Fahrleitungsbau



Seilbahnbau



Positionierungsarbeiten bei dynamischen Lasten